

ANTIGA SERRARIA CUROTTO ATUAL RESTAURANTE FOGÃO CAIPIRA



Fachada do Restaurante Fogão Caipira
Fonte: Autores, 2005



Entrada do Restaurante Fogão Caipira
Fonte: Diretoria de Patrimônio Histórico, 2018



Local atualmente, 2023
Fonte: Google Maps
<https://goo.gl/maps/YsF58dVfVvWwDxMA>

IDENTIFICAÇÃO

Endereço	Quadra/Lote (s)	Bairro/Distrito
Avenida Celso Garcia Cid, 1550	Q 01	Nossa Senhora de Lourdes
Morador: <input type="checkbox"/> Proprietário <input checked="" type="checkbox"/> Inquilino	Tel. Contato	Data de Construção
Restaurante Fogão Caipira	3334-4005	Década de 1930

CARACTERIZAÇÃO

Uso Atual / Uso Inicial	Alterações		
Restaurante / Industrial	<input type="checkbox"/> Inalterada	<input checked="" type="checkbox"/> Regular	<input type="checkbox"/> Significativa
Estado de Conservação	<input type="checkbox"/> Cobertura	<input type="checkbox"/> Vedos	<input type="checkbox"/> Detalhes
<input type="checkbox"/> A bom <input type="checkbox"/> B regular <input type="checkbox"/> C ruim	<input type="checkbox"/> Estrutura	<input type="checkbox"/> Fundação	<input type="checkbox"/> Aspecto Geral

SIGNIFICÂNCIA

Ser pioneiro ou um dos primeiros.
Ser testemunho de épocas de desenvolvimento da cidade.
Pela singularidade da técnica construtiva e material utilizado.
Pela excepcional qualidade espacial, paisagística e/ou ecológica.
Tratar-se de edificação situada na área de abrangência da aerofoto de 1949 e no Levantamento Aerofotogramétrico da Cidade de Londrina, elaborado em Janeiro de 1950 e atualizado em Maio de 1951, ambos depositados no arquivo do cadastro da Secretaria Municipal de Obras.

DESCRIÇÃO

A serraria foi arrendada por Adolf Curotto no ano de 1937.
Atualmente foi demolida e seu terreno se encontra vazio.
Levantamento/ Atualização

Keila Rex
Elisa Zanon, Denise Lezo e Rodrigo Kamimura
Amanda Kanashiro
Ana Gabriela Theis

Data
2003
2006
2016
2023

Folha
01/08

INVENTÁRIO ARQUITETÔNICO

Plano Diretor de Patrimônio Histórico-Cultural

E77

Neutro Import. Excepc.

DESCRIÇÃO

Implantado em um grande terreno, recuado da avenida, com o lado maior voltado para a mesma. Galpão aberto, com estrutura da cobertura em tesoura de madeira aparente, e cobertura em duas águas de telha cerâmica. Pilares de sustentação e vedos dos frontões laterais também em madeira. O conjunto da antiga Serraria Curotto é composta pelo barracão principal de aproximadamente 770m², três casas e escritório, todos construídos em madeira pelo mestre carpinteiro João Caldana, e destaca-se como um dos exemplares mais representativos da indústria madeireira e da arquitetura do trabalho na região, tanto pelo conjunto como pelas qualidades plásticas e construtivas.

NOTAS

Adolfo Curotto foi proprietário em 1937.
Lucas Hruschka foi inquilino por volta da década de 90.
Desde 1998 funciona o Restaurante Fogão Caipira na antiga serraria.



Vista da antiga serraria na década de 1990
Fonte: Inquilino Lucas Hruschka



Detalhe do frontão com inscrições antigas identificando a antiga serraria
Fonte: Autor



Fachada principal da antiga serraria
Fonte: Trabalho final de graduação da arquiteta Ilzângela Keila de Almeida, 2003



Lateral Restaurante, 2018.
Fonte: Diretoria de Patrimônio Histórico.

Levantamento/ Atualização

Keila Rex
Elisa Zanon, Denise Lezo e Rodrigo Kamimura
Amanda Kanashiro

Data
2003
2006
2016

Folha
02/08

Implantação

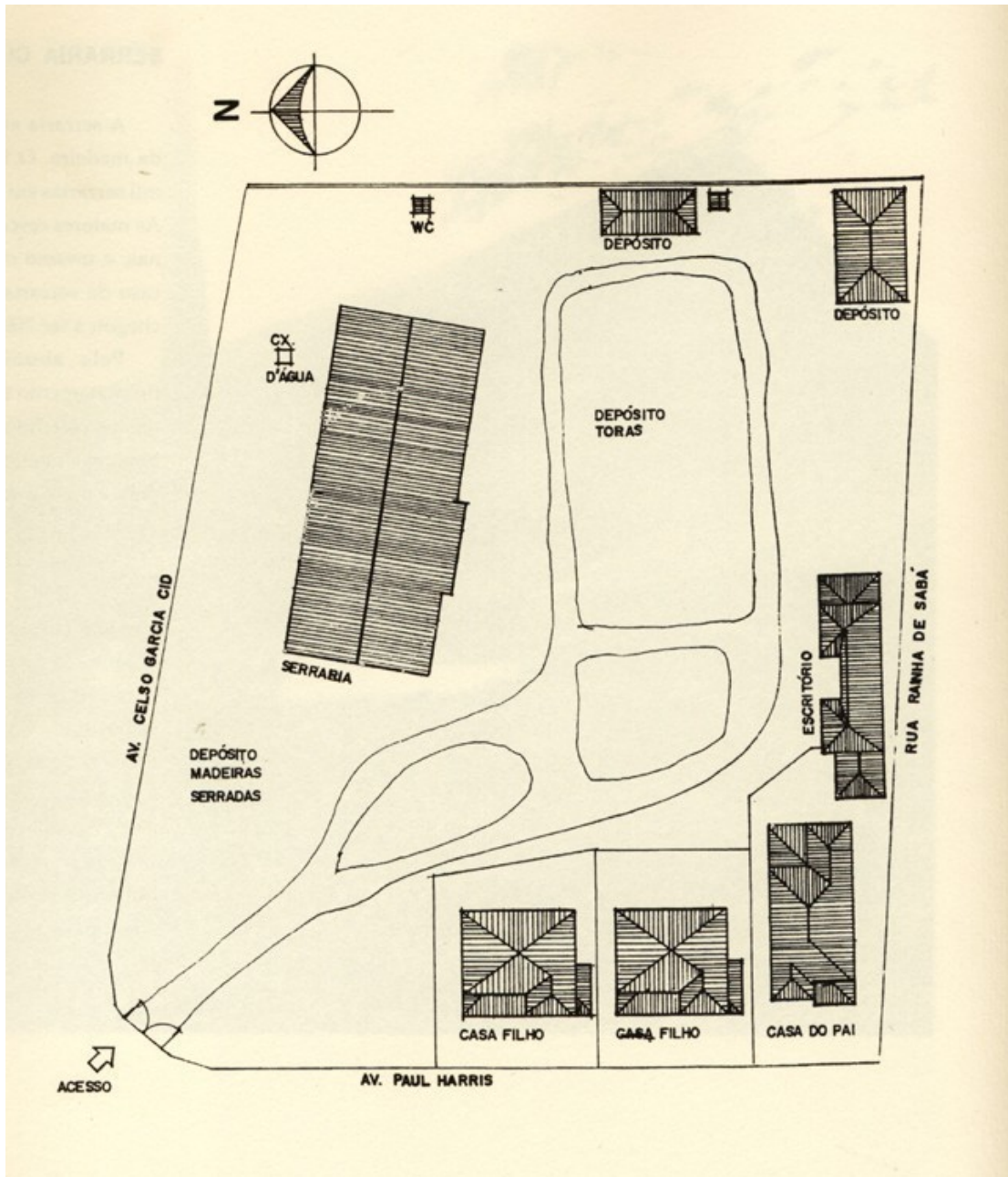

Implantação do conjunto da antiga Serraria Curotto
Fonte: Levantamento Antonio Carlos Zani, 1987
(ZANI, Antônio Carlos. "Arquitetura em madeira". Londrina: Eduec, 2003)
Desenhos: Roberto Ikeda

IDENTIFICAÇÃO COMPLEMENTAR

Projetista/Construtor	Área do Lote	Área Construída	Data Aprovação/Habite-se
João Caldana	Não consta	Não consta	Não consta

Levantamento/ Atualização

Keila Rex
Elisa Zanon, Denise Lezo e Rodrigo Kamimura
Amanda Kanashiro

Data
2003
2006
2016

Folha
03/08

INVENTÁRIO ARQUITETÔNICO

Plano Diretor de Patrimônio Histórico-Cultural

E77

Neutro Import. Excepc.

Plantas

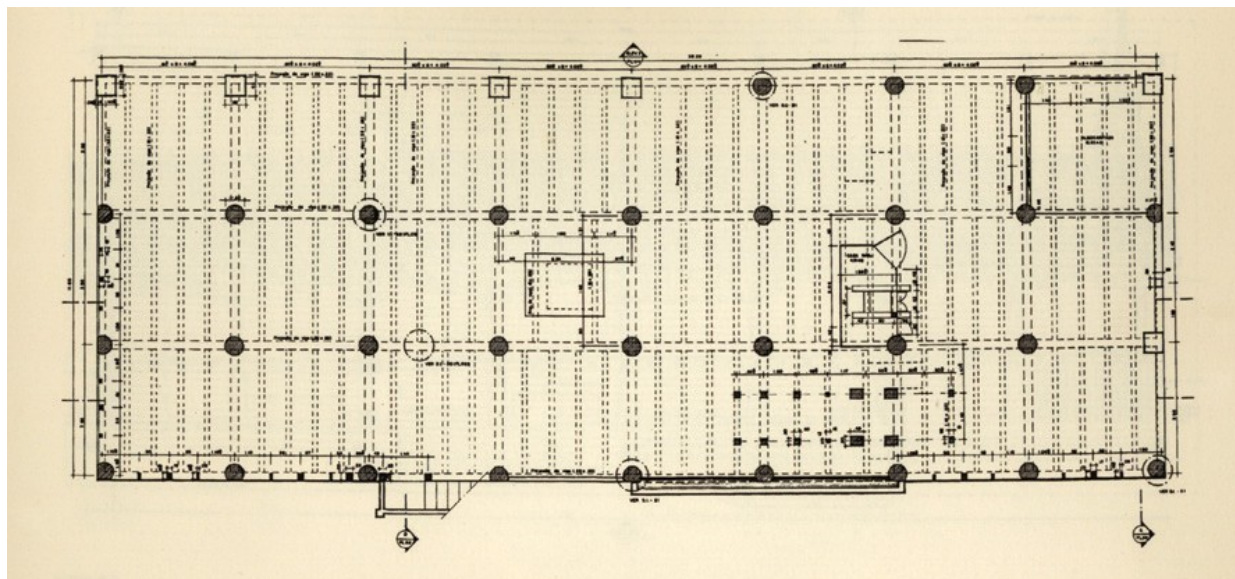

Planta do subsolo

Fonte: Levantamento Antonio Carlos Zani, 1987

(ZANI, Antônio Carlos. "Arquitetura em madeira". Londrina: Eduel, 2003)

Desenhos: Roberto Ikeda

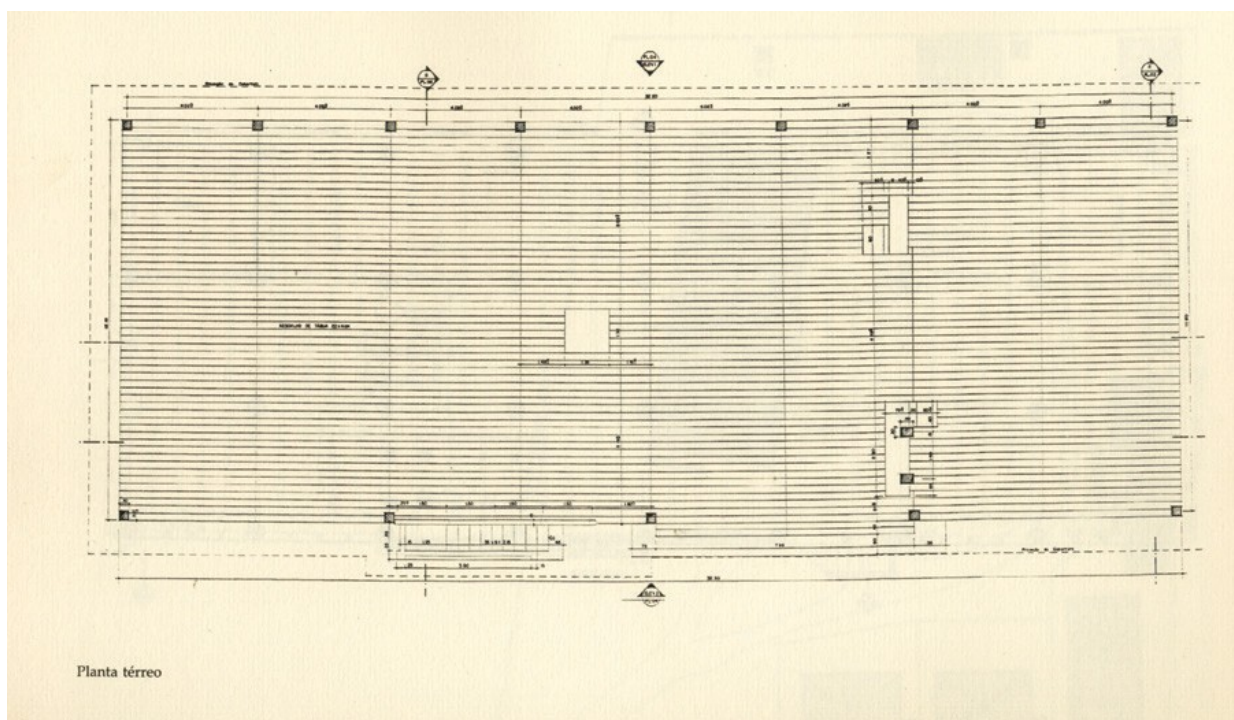

Planta térreo

Planta térreo

Fonte: Levantamento Antonio Carlos Zani, 1987

(ZANI, Antônio Carlos. "Arquitetura em madeira". Londrina: Eduel, 2003)

Desenhos: Roberto Ikeda

Levantamento/ Atualização

Keila Rex

Elisa Zanon, Denise Lezo e Rodrigo Kamimura

Amanda Kanashiro

Data

2003

2006

2016

Folha

04/08

Secretaria da Cultura de Londrina

Programa Municipal de Incentivo à Cultura

Cortes

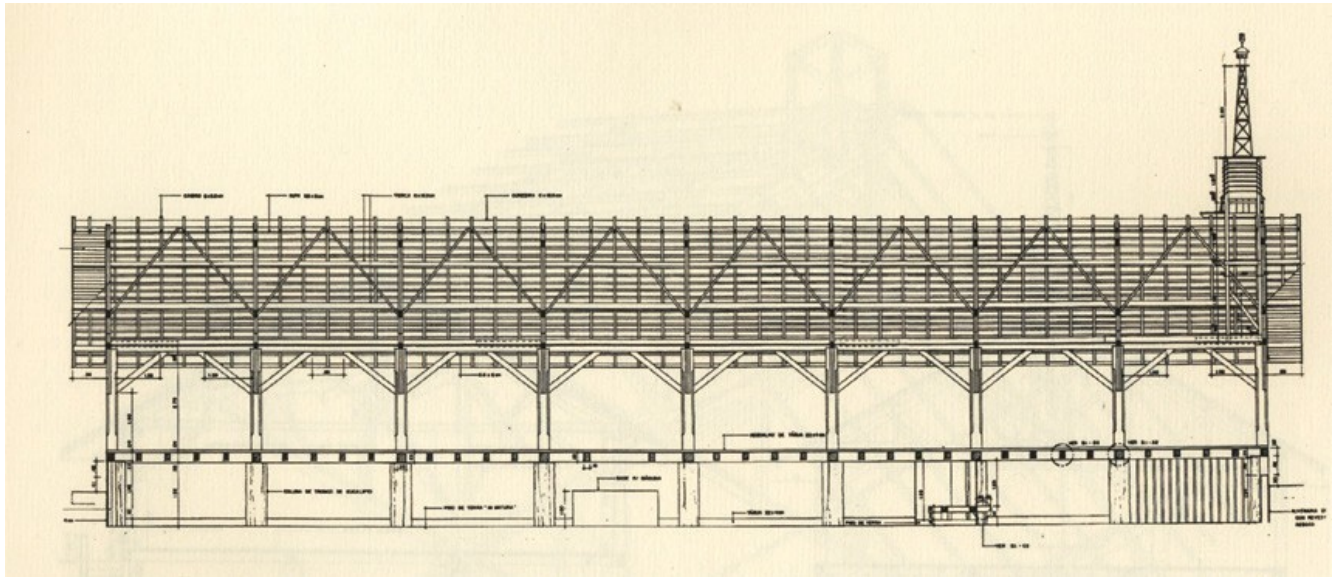

Corte Longitudinal

Fonte: Levantamento Antonio Carlos Zani, 1987
(ZANI, Antônio Carlos. "Arquitetura em madeira". Londrina:Eduel, 2003)
Desenhos: Roberto Ikeda

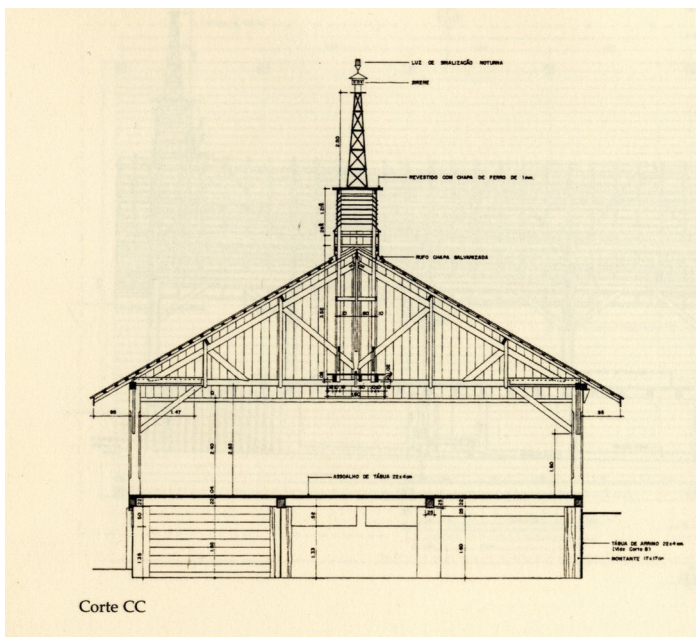

Corte CC

Corte Transversal

Fonte: Levantamento Antonio Carlos Zani, 1987
(ZANI, Antônio Carlos. "Arquitetura em madeira".
Londrina: Eduel, 2003)
Desenhos: Roberto Ikeda

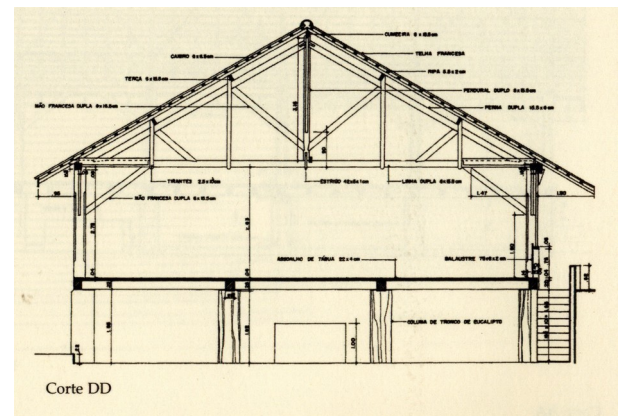

Corte DD

Corte Transversal

Fonte: Levantamento Antonio Carlos Zani, 1987
(ZANI, Antônio Carlos. "Arquitetura em madeira".
Londrina: Eduel, 2003)
Desenhos: Roberto Ikeda

Elevação / Perspectiva / Esquemas

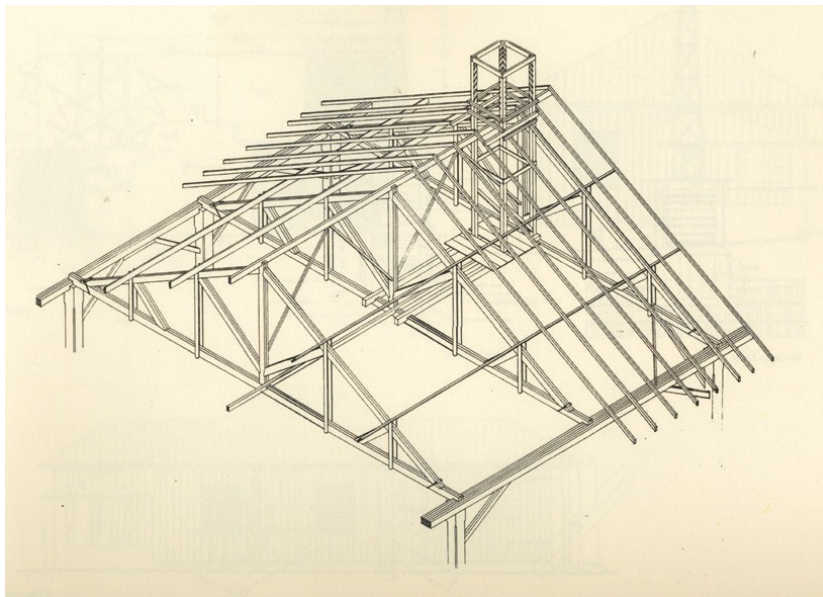

Perspectiva isométrica do madeiramento do telhado
Fonte: Levantamento Antonio Carlos Zani, 1987
(ZANI, Antônio Carlos. "Arquitetura em madeira".
Londrina:Eduel, 2003)
Desenhos: Roberto Ikeda

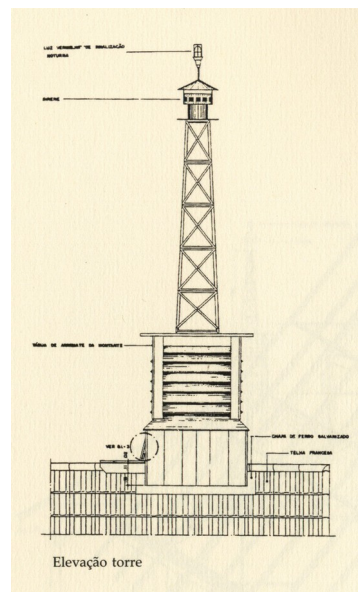

Elevação da Torre
Fonte: Levantamento Antonio Carlos Zani, 1987
(ZANI, Antônio Carlos. "Arquitetura em madeira".
Londrina:Eduel, 2003)
Desenhos: Roberto Ikeda

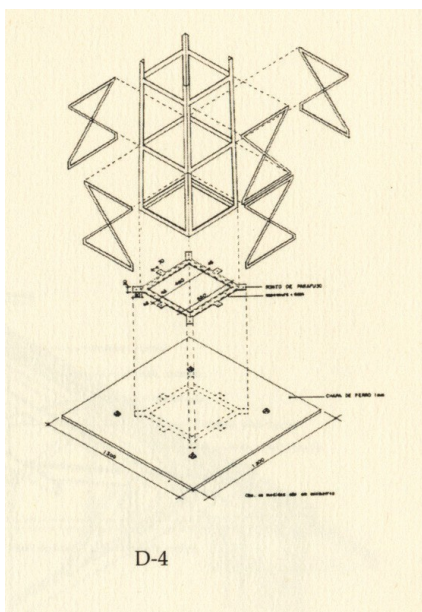

Esquema construtivo da torre
Fonte: Levantamento Antonio Carlos Zani,
1987 (ZANI, Antônio Carlos. "Arquitetura
em madeira". Londrina: Eduel, 2003)
Desenhos: Roberto Ikeda

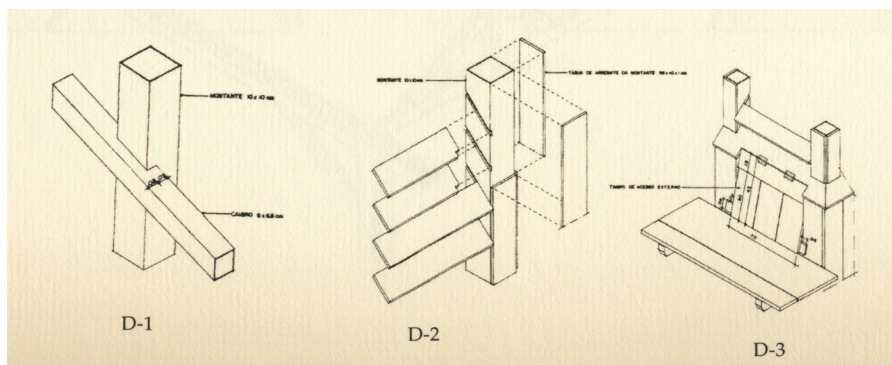

Detalhes Construtivos
Fonte: Levantamento Antonio Carlos Zani, 1987
(ZANI, Antônio Carlos. "Arquitetura em madeira". Londrina: Eduel, 2003)
Desenhos: Roberto Ikeda

Levantamento/ Atualização

Keila Rex
Elisa Zanon, Denise Lezo e Rodrigo Kamimura
Amanda Kanashiro

Data

2003
2006
2016

Folha

06/08

INVENTÁRIO ARQUITETÔNICO

Plano Diretor de Patrimônio Histórico-Cultural

E77

Neutro Import. Excepc.

Planta

Restaurante Fogão Caipira

AVENIDA CELSO GARCIA CID

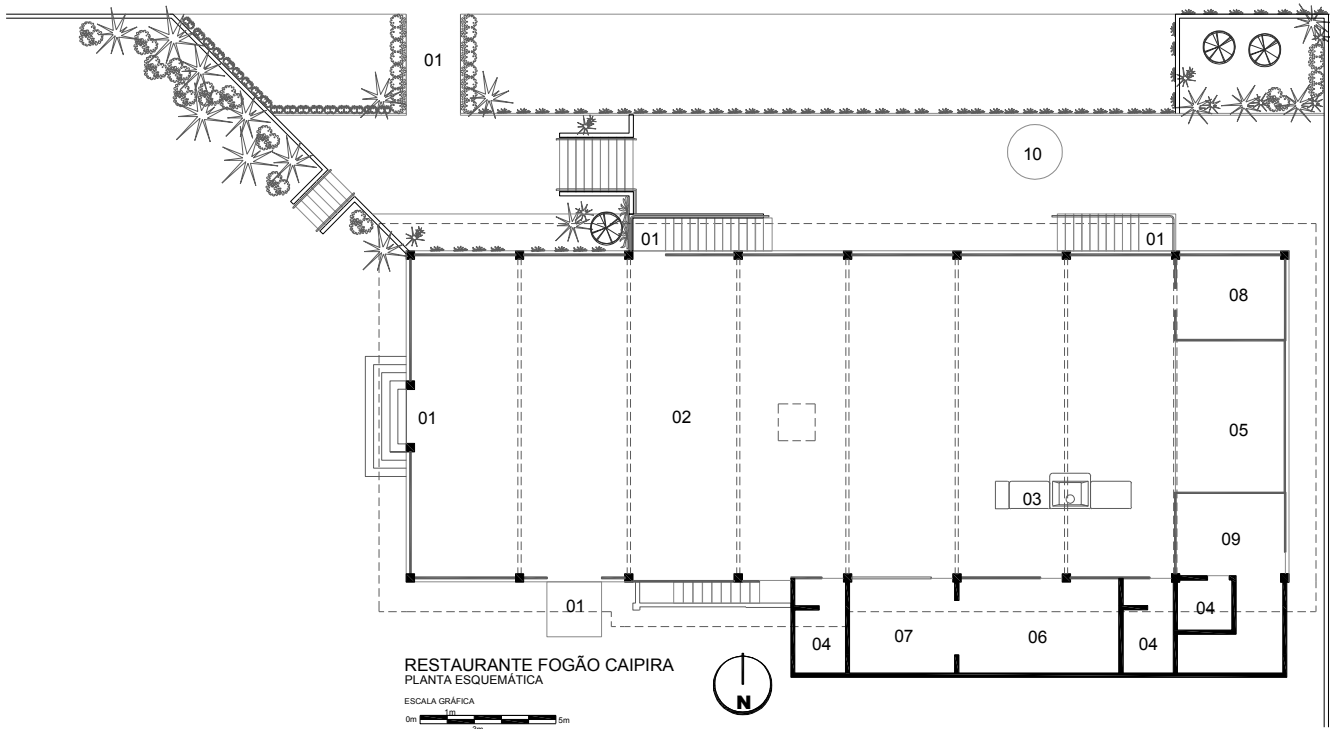

LEGENDA

- 01 ACESSO RESTAURANTE
- 02 RESTAURANTE
- 03 FOGÃO A LENHA
- 04 INSTALAÇÃO SANITÁRIA
- 05 PALCO
- 06 COZINHA
- 07 BAR
- 08 DEPÓSITO
- 09 DEPENDÊNCIA CASEIRO
- 10 POÇO

Levantamento/ Atualização

Keila Rex
Elisa Zanon, Denise Lezo e Rodrigo Kamimura
Amanda Kanashiro

Data
2003
2006
2016

Folha
07/08

INSERÇÃO URBANA

Fonte: SIGLON – Sistema de Informação Geográfica de Londrina, 2019.

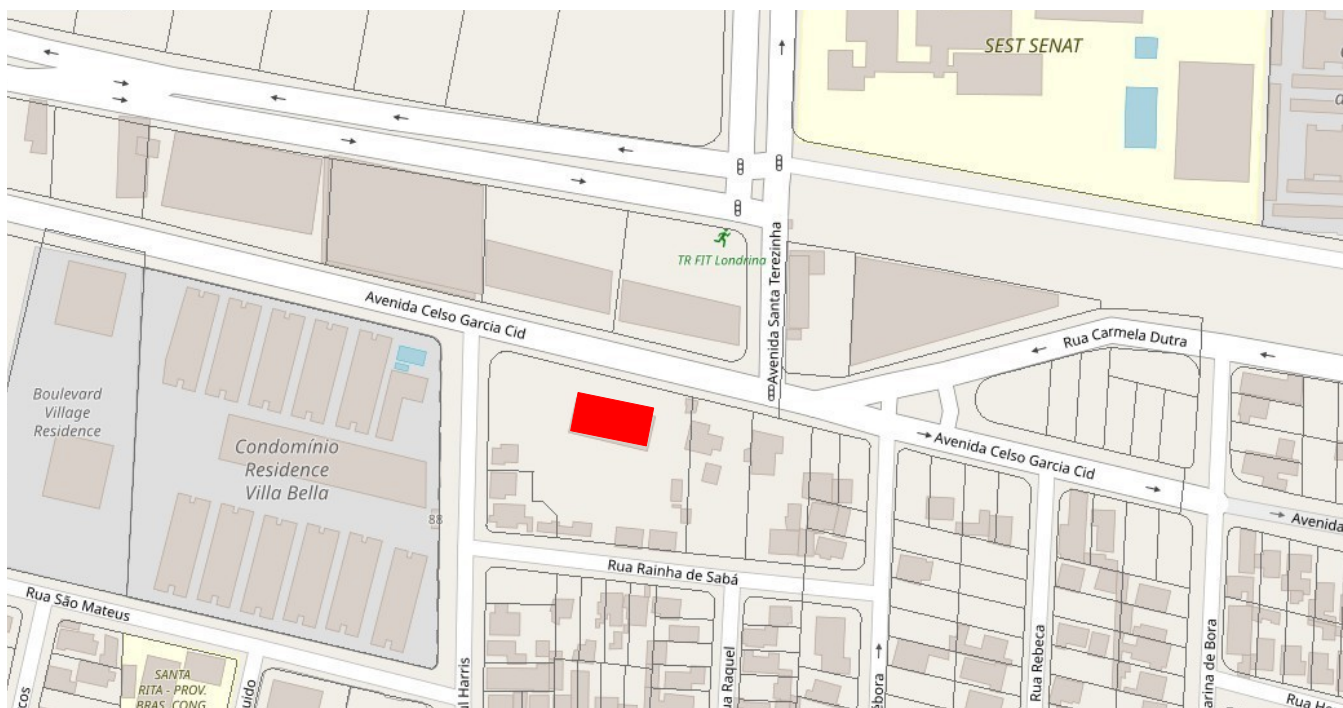

■ Área Edificada

FONTES DE PESQUISA

IPPUL - Instituto de Pesquisa e Planejamento Urbano de Londrina.

Cadastro Imobiliário da Prefeitura Municipal de Londrina.

CERNEV, Jorge. **Memória e Cotidiano Cenas do Norte do Paraná: Escritos que se recompõem**. Londrina: Inventário e Proteção do Acervo Cultural de Londrina IPAC, Universidade Estadual de Londrina UEL, 1995.

REX, Ilzângela Keila de Almeida. **Sobrevida dos grandes barracões da década de 30-60 em Londrina-PR**. Trabalho de Graduação Interdisciplinar do Curso de Arquitetura e Urbanismo da Universidade Estadual de Londrina. Londrina, 2003.

ZANI, Antonio Carlos. **Arquitetura em madeira**. Eduel, Londrina, 2003.

ZANI, Antonio Carlos. **Repertório arquitetônico das casas de madeira de Londrina**. Midiograf, Londrina, 2005.

Levantamento/ Atualização

Keila Rex
Elisa Zanon, Denise Lezo e Rodrigo Kamimura
Amanda Kanashiro
Danielle C., Gabriel B., Isabela G., Thais S.

Data
2003
2006
2016
2019

Folha
08/08